

Briggs&Stratton 250kg-os fordított vibrációs lemez



Használati utasítás
Az eredeti utasítások fordítása

Figyelem!!! A folyamatos termékfejlesztés miatt a fenti rajzok és leírások a következők lehetnek eltérnek a megvásárolt árutól, és tartalmazhatnak olyan opcionális vagy speciális funkciókat, amelyek nem szerepelnek a standard változatban. Ezek a különbségek nem képezhetik reklamáció alapját. A jelen kézikönyvben szereplő valamennyi információ a nyomtatás időpontjában érvényes információknak felel meg, és a következőkre vonatkozik tájékoztatási célokra.

Pro-Tech
shop

1. A termék jellemzői

A tömörítőgépet homok, kavics és más nem összetartó talajok, valamint bitumenes és betonfelületeken lévő talajok tömörítésére tervezték. A poliuretán lemez használata lehetővé teszi a tömörítést a következők esetében járdakövek.

A motor kimeneti tengelyére egy centrifugális tengelykapcsoló van szerelve. A tengelykapcsoló, miután elérte a

a megfelelő fordulatszámot, akkor a motor fordulatszámát az ékszíjon keresztül továbbítja a rezgőhengerre. A rezgő tárcsa forgatja a rotor excentrikus tengelyét. Az excentrikus rotor által keltett rezgések a gép súlyával átadódnak a lemezre, így tömörítve a talajt.

2. Általános biztonsági feltételek

- Figyelem! A munka megkezdése előtt figyelmesen olvassa el a kezelési útmutatót. Ismerkedjen meg az összes kezelőszervvel, és tanulja meg, hogyan lehet vészhelyzetben gyorsan leállítani a motort.

- A készüléket csak olyan felnőttek üzemeltethetik, akik ismerik ezt a használati utasítást, és betartják annak szabályait.

- A munkát munkaruhában és egyéni védőfelszerelésben (védősisak, biztonsági cipő, rezgésgátló kesztyű) kezdje meg.

- Biztosítson elegendő helyet a biztonságos munkavégzéshez. Tartsa rendben a munkahelyet.

- A berendezés működése közben minden biztonsági berendezésnek és védőburkolatnak a helyén kell lennie. A biztonsági elemeket nem szabad módosítani vagy eltávolítani. Ne működtesse a berendezést, ha bármelyik biztonsági eszköz vagy védőburkolat hiányzik vagy hibásan működik.

- A motor kipufogógáza mérgező szén-monoxidot tartalmaz. Ne indítsa be a motort olyan helyen, ahol

Elégtelen szellőzés, és soha ne hagyja a motort zárt térben járni.

- A kipufogórendszer nagyon forró, amikor a motor jár. Tartsa távol az éghető anyagokat, és ne tegyen rá semmit, amíg a motor jár. Ne takarja le a motort működés közben vagy röviddel leállítása után, amikor még meleg a motor. A gép zárt térben történő tárolása előtt hagyja lehűlni a motort.

- Soha ne tankoljon üzemanyagot járó motor mellett. Legyen nagyon óvatos az üzemanyagtartály feltöltésekor. Az üzemanyagtartályt a szabadban, jól szellőző helyen, kikapcsolt és hideg motorral töltsse fel. Soha ne dohányozzon benzin közelében, ne hagyjon lángot, szikrát stb. a közelben. A benzint mindig jóváhagyott tartályban tárolja, a motor beindítása előtt törölje fel a kifolyt benzinfoltokat, és ellenőrizze, hogy a felület száraz.

- Ne használja a készüléket, ha fáradt, alkohol vagy tudatosságot csökkentő gyógyszerek (beleértve egyes fájdalomcsillapítók) hatása alatt áll.



- Munka közben csak az elvégzendő tevékenységekre figyeljen, figyelembe véve a saját és a környezet számára biztonságos munkakörülményeket.
- A gépen végzett munka során tartsa távol magát a lejtőszélektől és a földcsuszamlásoktól.
- A tömörítőgépet a szünetekben és a munka befejezése után sík felületre kell helyezni.
- Soha ne terhelje túl a készüléket a "műszaki adatok" táblázatban megadottnál nagyobb terheléssel, mert ez maradandó károsodást okozhat.

3. Műszaki adatok

Talajtömörítő	C160S	C160H	C330S
Benzinmotor, négyütemű	B&S 25T2/13,5	HondaGX270/9,0	B&S 25T2/13,5
Maximális teljesítmény (HP)	13,5	9	13,5
Nettó súly (kg)	171	171	250
Rezgési frekvencia (Hz)	70	70	63
Erő (kN)	30	30	38
Tömörítési mélység (cm)	45	45	80
előtolási sebesség (cm/s)	25	25	25
Zajszint LWA (dBA)	108	108	108
Rezgésszint (m/s ²)	2,5	2,5	2,5
Tányérméret (cm x cm)	70x50	70x50	83x67

4. Szolgáltatás

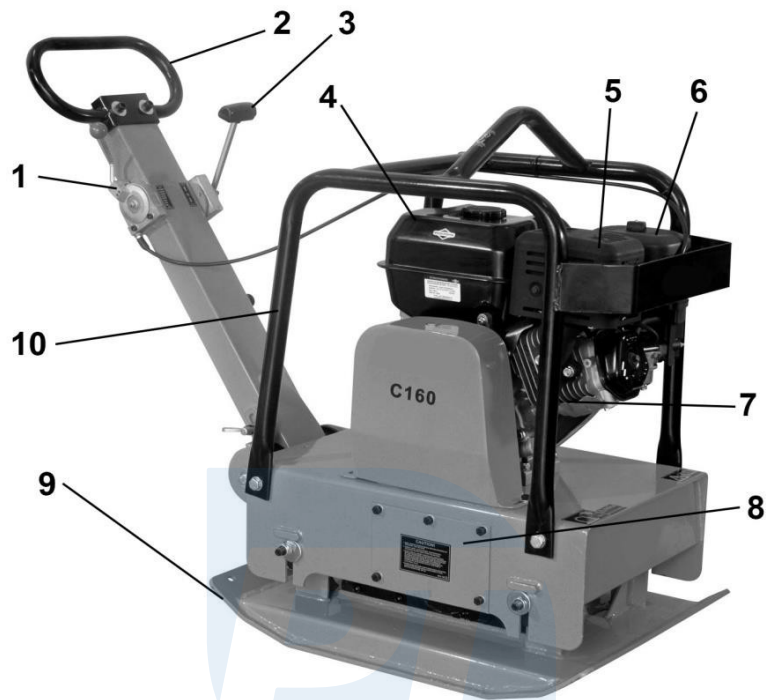

1. sebességváltó kar
2. fogantyú
3. kar a mozgás irányának megváltoztatására
4. üzemanyagtartály
5. hangtompító
6. légszűrő
7. belső égésű motor
8. csappantyú - hozzáférés a vibrátorhoz
9. tömörítő lemez
10. fedőkeret

Pro-Tech
shop

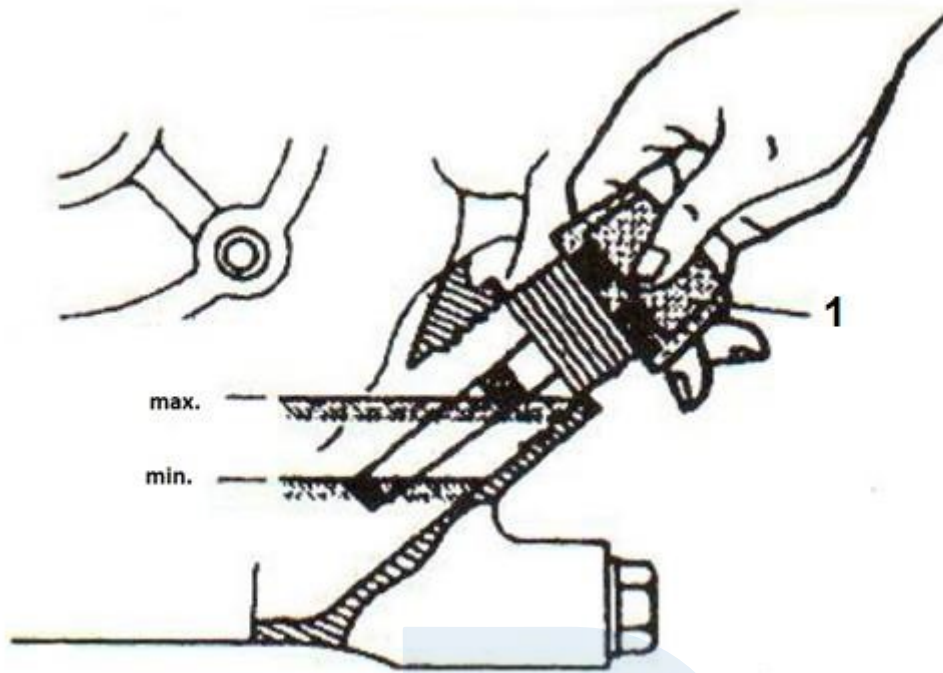

1. Olajjelző

A munka megkezdése előtt szemrevételezéssel ellenőrizze a tömörítő műszaki állapotát, különösen:

- a) hogy nincs látható sérülés,
- b) az összes csavaros csatlakozás rögzítése,
- c) az üzemanyag, a vibrátor és a motorolaj szintjét, és szükség esetén töltsse fel az ajánlott olajat.

SAE 10W-30

d) ellenőrizze a szíjfeszességet a tengelykapcsoló és a vibrátor között: miután a szíjat az ujjával a tárcsák között középen megnyomta, a kitérésnek 10-15 mm-nek kell lennie.

e) Ellenőrizze a légszűrőrendszert, a piszkos szűrőelem negatívan hat a motor teljesítményére és élettartamára. Tisztítsa meg a szűrőelemet 50 órányi használat után, nagyon poros környezetben 10 órányi használat után.

f) hogy minden biztonsági eszköz megfelelően rögzítve legyen.

Bármilyen sérülés esetén ne folytassa a munkát.

KEZDJÜNK HOZZÁ

- fordítsa a főkapcsolót az I. állásba "ON".
- az üzemanyagkapcsolót az I. állásba kell k
- állítsa a forgásszabályozó kart a teljes kitérés 1/3-1/2-ére
- ha a motor hideg, állítsa a fojtókart N állásba.
- lassan húzza az indítórúdat, amíg ellenállást nem érez, hagyja, hogy az indítórúd visszatérjen eredeti helyzetébe.
- húzd meg a kötelet határozott, gyors mozgás. Óvatosan engedje a kötelet tekerje vissza és helyezze vissza a fogantyú

Az indító esetleges visszahúzódása, nyúlása kötelek, mielőtt elengedné a fogantyút, megsérülhet a keze vagy az alkarja!

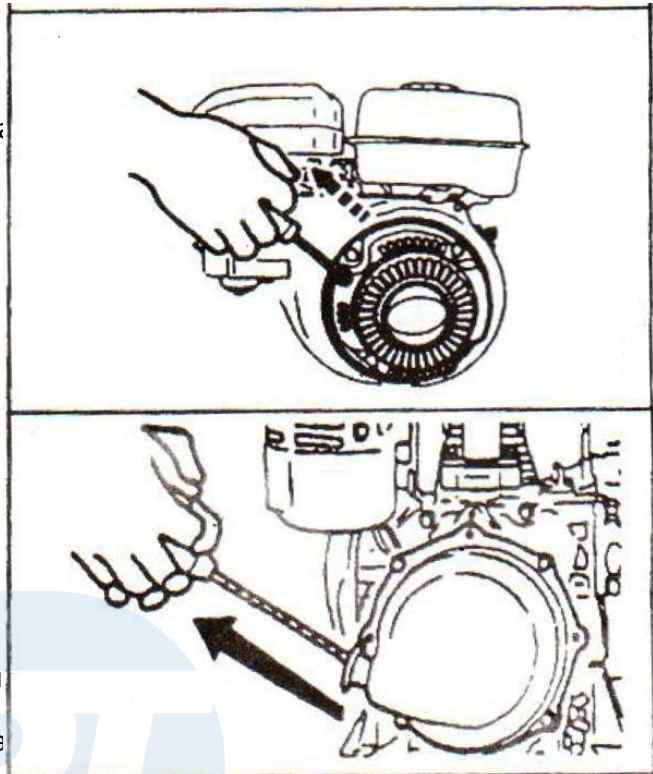

Munkahelyek

Hagyja a motort 2-3 percig alacsony fordulatszámon melegedni.

A tömörítőgépet csak teljes gázállásban szabad üzemeltetni, ha túlságosan alacsony fordulatszámon a centrifugakuplung megcsúszhat, vagy egyáltalán nem továbbítja a motortól a vibrátorhoz a meghajtást.

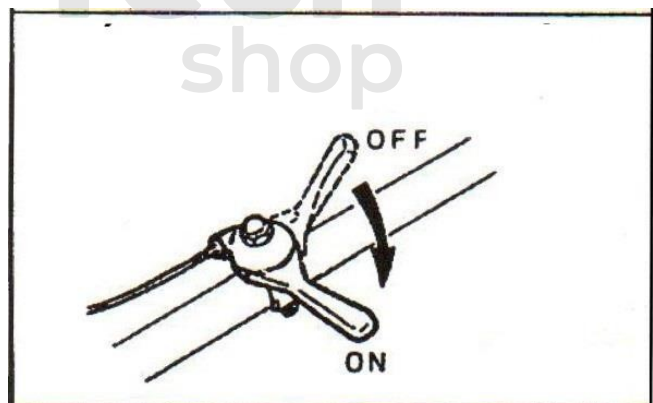

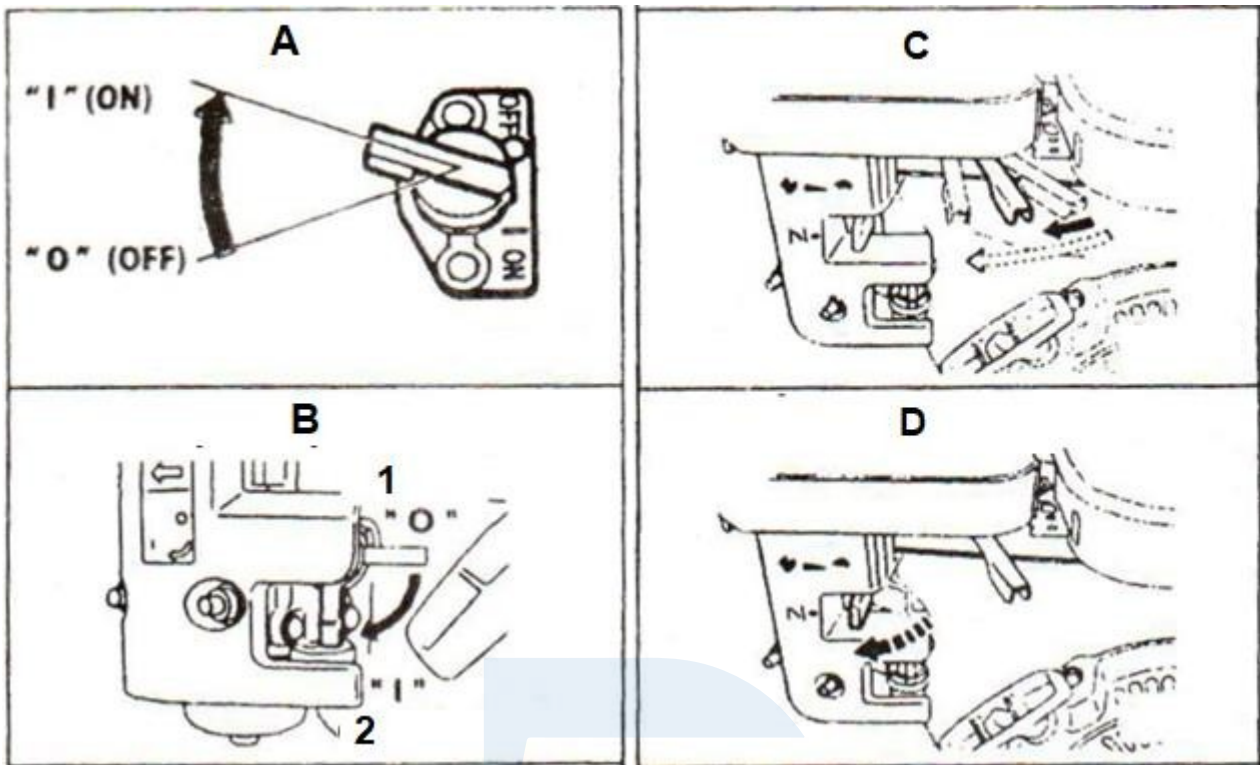

A) Főkapcsoló

C) Sebességváltó kar

B) Üzemanyag kapcsoló

D) fojtókar

1. Zárt

2. Megnyílt

A tömörítőt egy kar segítségével kell a kívánt irányba terelni. Kerülje a hirtelen mozdulatokat, és a gépet egyenletesen működtesse. Kerülje a 20°-nál nagyobb dőlésszögű lejtőkön való munkavégzést, ez a motor maradandó károsodásához vezethet.

Ha a motor leáll és nem indul, ellenőrizze az olajsintet. Az Oil Alert rendszer leállítja a motort, ha az olajsint túl alacsony.

A MUNKA BEFEJEZÉSE

Ha el kell hagyni a munkahelyet, a felhasználó köteles megállni és biztosítani a működtetett A gép. Állítsa a gázpedált a legkisebb állásba, és hagyja a motort körülbelül 30 másodpercig ezen a fordulatszámon járni.

Miután a gépet parkolóhelyen megállította, állítsa le a gépet a motor gyújtásának kikapcsolásával és az üzemanyagszelep elzárásával. Biztosítsa a gépet az illetéktelen indítás ellen, tisztítsa meg a sártól, szennyeződéstől, olajtól és zsírtól.

5. Berendezések karbantartása

A berendezést száraz helyen kell tárolni. Tilos tisztítani és kenegetni, amíg mozgásban van. A vibrációs tömörítőt teljesen le kell állítani és rögzíteni kell, hogy véletlenül se lehessen elindítani. A gépet nem szabad a rezgéscsillapító elemekkel felemelni. Ez károsíthatja a gépet, vagy akár sérüléshez is vezethet.

Minden lakkozással nem fedett elemet korróziógátlóval kell védeni. Különösen a meneteket kell megkenni a zavartalan működés érdekében.

Gyújtógyertya ellenőrzése

A nem megfelelő gyújtógyertyák károsíthatják a motort. A gyújtógyertyáknak elegendő hézaggal kell rendelkezniük a szigetelőjének tisztának, sérülésmentesnek kell lennie.

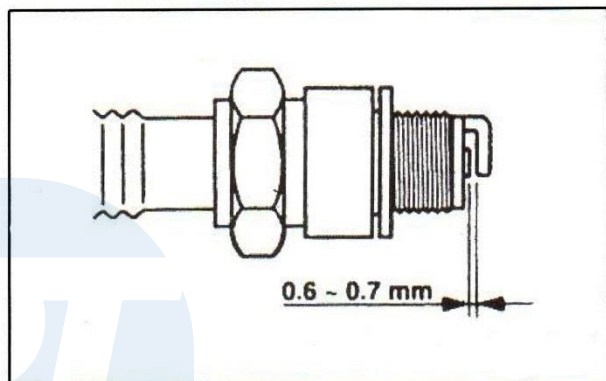

Olajcsere

Első használatnál az olajat egy hónap vagy 20 év után kell cserélni. üzemidő, attól függően, hogy melyik következik be előbb. Minden további olajcserét 6 hónap vagy 100 üzemóra után kell elvégezni. A SAE 10W-30 olaj ajánlott, mint a legsokoldalúbb olaj minden hőmérsékleten.

A használt olajat még meleg motorban kell leengedni. A meleg olaj gyorsabban folyik ki a motorból.

1) Helyezzen egy megfelelő fáradtolaj-tartályt a motor alá, majd vegye le az olajtöltő sapkát és az olajmérő pálcát, és vegye ki az olajat. leeresztő csavar és alátét.

2) Várja meg, amíg az összes használt olaj lefolyik, majd szerelje vissza a leeresztőcsapot és egy új alátétet. Az olajleeresztő csavart erősen és alaposan meg kell húzni.

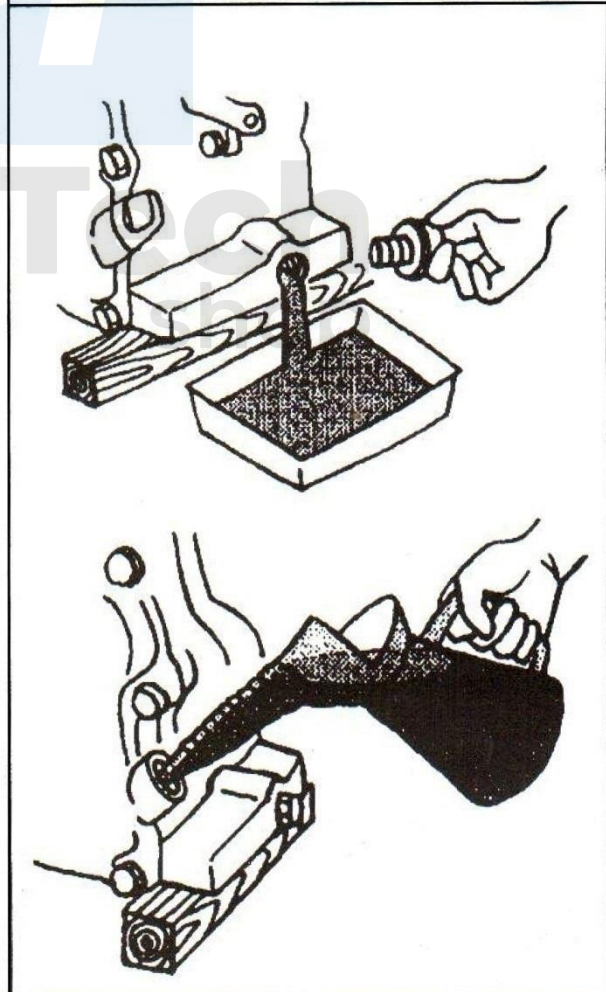

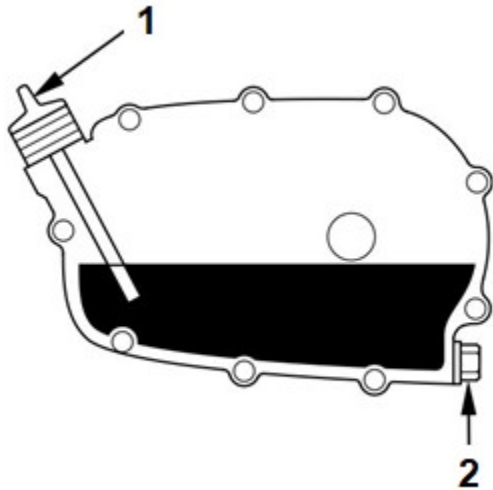

A használt motorolajnak környezetkímélő módon ártalmatlanítják a környezet. Ne dobja a szemétkébe, ne öntse a földre vagy a lefolyóba.

3) Helyezze a motort vízszintes pozícióba, és töltse ki az ajánlott motorolaj az olajmérő pálcán lévő felső jelzésig (az olajbetöltő nyak alsó szélé).

1. Olajjelző/olajbetöltő kupak

2. Kimeneti nyílás

Az olaj cseréje a vibrátorban

Az olajat 200 üzemóra után kell kicserélni. A használt olajat meleg motorban engedje le. A meleg olaj gyorsabban lefolyik, és nem marad a rendszerben.

1) Helyezzen egy megfelelő edényt a leeresztőcsap alá, hogy felfogja a használt olajat, majd távolítsa el az olajbetöltő csavart / olajmérőpálcát, az olajleeresztő csavart és az alátétet.

2) Hagyja, hogy a használt olaj teljesen lefolyjon, majd szerelje be a leeresztő dugót egy új alátéttel együtt, és húzza meg erősen.

A használt olajat a vonatkozó környezetvédelmi előírásoknak megfelelően kell ártalmatlanítani. Ne dobja az olajat más hulladékkal együtt a szemétkébe, ne öntse a földre vagy a lefolyóba.

3) A gépet vízszintes és vízszintes felületen tartva adagolja az ajánlott olajat a skálán lévő felső határjelig. Az olajsint ellenőrzéséhez helyezze be és vegye ki a mérőpálcát anélkül, hogy becsavarná a furatba.

4) Húzza meg erősen az olajbetöltő kupakot.

A légszűrő állapotának ellenőrzése

A légszűrő állapotának ellenőrzése a szűrő tisztaságának, áteresztőképességének és alakjának ellenőrzéséből áll.

A papír légszűrőnek száraznak kell lennie. A szűrő nem mutathat deformációra utaló jeleket. Ha finom szennyezőréteg borítja, enyhén kopogtassa meg egy kemény felületen, vagy ha lehetséges, fújja ki sűrített levegővel. Fújja belülről kifelé. Törölje le a szennyeződéseket is a szűrőház belseje. A légszűrőt évente legalább egyszer, intenzív használat esetén gyakrabban kell cserélni.

Olajjal nedvesített szűrő

1. Csavarja le a szárnyas anyát a szűrőfedélről, és vegye ki a szűrőtestet.
2. Vegye ki a légszűrőt a házból, mossa ki a házat és a szűrőt meleg vízzel és mosószerrel, öblítse le és hagyja megszáradni.
3. Merítse a szűrőbetétet az olajba, várjon, amíg a felesleg le nem folyik a kiszerelés után, és nyomja ki az olajat.
4. Öntsön körülbelül 60 cm³ tiszta motorolajat a légszűrőtartályba.
5. Szerelje be a légszűrőt, és húzza meg a szárnyas anyával.

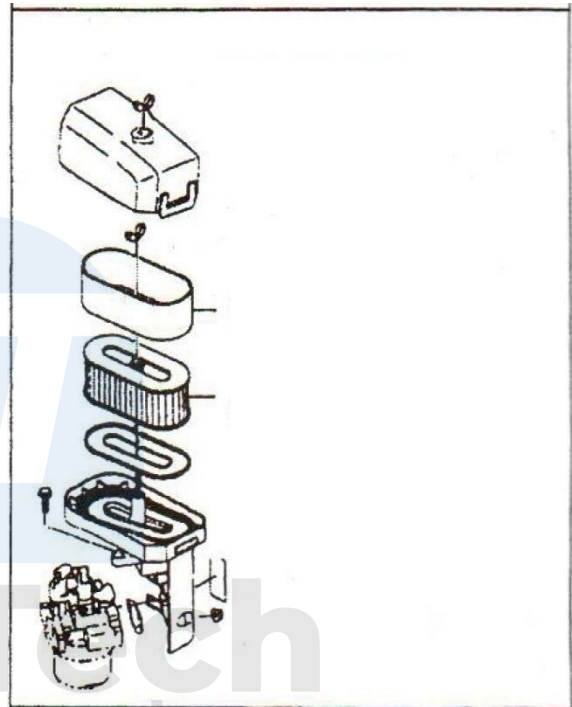

A motor nem indítható be a szűrő felszerelése nélkül!

Ha a motort a légszűrő nélkül üzemelteti, az nagyon gyorsan és teljesen elhasználódik.